

# ASKEUDTAG

## TPK HS20/TPK HS35

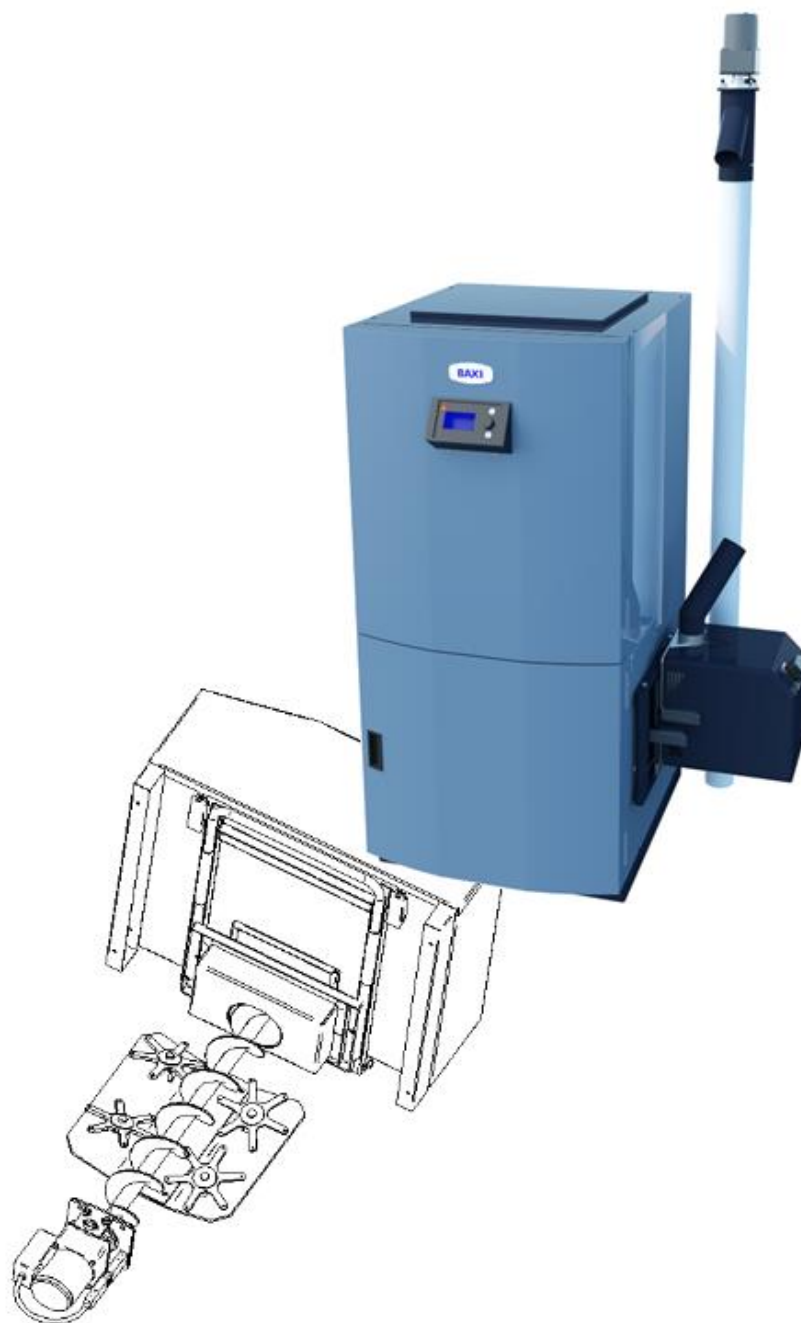

## Indholdsfortegnelse

|           |   |           |
|-----------|---|-----------|
| <b>1.</b> | <b>LEVERING .....</b>                                   | <b>3</b>  |
| <b>2.</b> | <b>INSTALLATION .....</b>                               | <b>4</b>  |
| 2.1       | AFMONTERING AF NEDERSTE DØR OG NEDERSTE ASKELÅGE .....  | 4         |
| 2.2       | PÅSÆTNING AF DE 2 SORTE SIDEPANELER.....                | 4         |
| 2.3       | MONTAGE AF ASKEPLADER INDE I KEDLEN .....               | 5         |
| 2.4       | MONTAGE AF NY ASKELÅGE MED UDLØBSTUD.....               | 6         |
| 2.5       | MONTAGE AF ASKESNEGL MED GEARMOTOR .....                | 7         |
| 2.6       | JUSTERING AF ASKEKASSE (HØJDE I FORHOLD TIL KEDEL)..... | 8         |
| <b>3.</b> | <b>OPKOBLING AF ELFORBINDELSER .....</b>                | <b>10</b> |
| <b>4.</b> | <b>INDSTILLING AF PARAMETRE .....</b>                   | <b>11</b> |
| 4.1       | AKTIVERING AF UDGANG .....                              | 11        |
| 4.2       | INDSTILLING AF DRIFTSPARAMETRE .....                    | 11        |

Indholdet i denne manual kan blive ændret uden forvarsel fra leverandørens side.

## 1. Levering

Leveringen af askeudtag til TPK HS20/TPK HS35 omfatter følgende dele – her vist som ekspoloderet reservedelstegning:

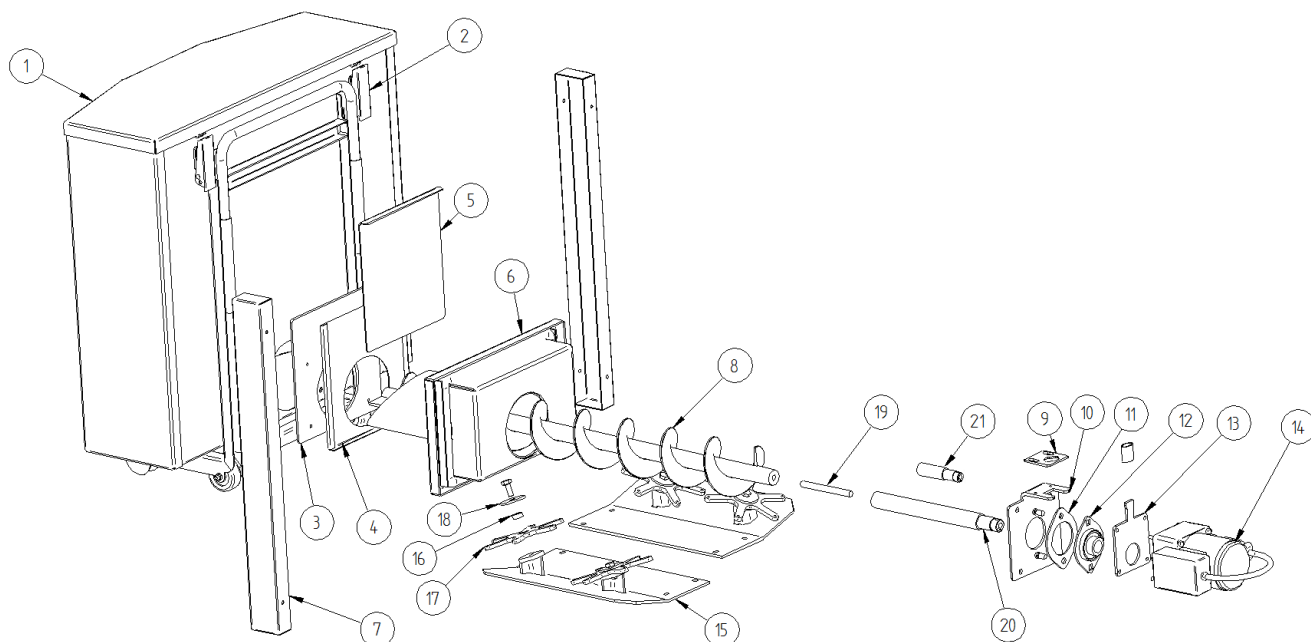

| Pos. | Varenr. | Beskrivelse         | Enhed | Antal | Sliddel | Pos. | Varenr. | Beskrivelse               | Enhed | Antal | Sliddel |
|------|---------|---------------------|-------|-------|---------|------|---------|---------------------------|-------|-------|---------|
| 1    | 017490  | Askekasse komplet   | Stk.  | 1     | -       | 12   | 021366  | Leje m. flange            | Stk.  | 1     | -       |
| 2    | 017079  | Lås                 | Stk.  | 4     | -       | 13   | 020159  | Motorplade                | Stk.  | 1     | -       |
| 3    | 017541  | Pakning askeudtag   | Stk.  | 1     | Ja      | 14   | 021061  | Gearmotor m. stik         | Stk.  | 1     | -       |
| 4    | 017540  | Holder for pakning  | Stk.  | 1     | -       | 15   | 017608  | Bundplade                 | Stk.  | 2     | -       |
| 5    | 017497  | Lukkeplade          | Stk.  | 1     | -       | 16   | 020162  | Bøsning                   | Stk.  | 4     | Ja      |
| 6    | 017612  | Askeplade komplet   | Stk.  | 1     | -       | 17   | 020408  | Stjerne                   | Stk.  | 4     | Ja      |
| 7    | 017619  | Skærm               | Stk.  | 2     | -       | 18   | 020277  | Skive                     | Stk.  | 4     | Ja      |
| 8    | 017575  | Askesnegl           | Stk.  | 1     | -       | 19   | 018009  | Gevindstang M10           | Stk.  | 1     | Ja      |
| 9    | 020470  | Holdeblik           | Stk.  | 1     | -       | 20   | 018005  | Drivaksel lang (TPK HS35) | Stk.  | 1     | -       |
| 10   | 017618  | Plade for askemotor | Stk.  | 1     | -       | 21   | 018007  | Drivaksel kort (TPK HS20) | Stk.  | 1     | -       |
| 11   | 021389  | Silikonepakning     | Stk.  | 1     | Ja      |      |         |                           |       |       |         |

## 2. Installation

Installationen omfatter følgende opgaver:

- |   |            |
|---|------------|
| 1. Afmontering af nederste kabinetsdør og nederste askelåge | afsnit 2.1 |
| 2. Påsætning af sorte sidepaneler                           | afsnit 2.2 |
| 3. Montage af askeplader inde i kedlen                      | afsnit 2.3 |
| 4. Montage af ny askelåge med udløbstud                     | afsnit 2.4 |
| 5. Montage af askesnegl med gearmotor                       | afsnit 2.5 |
| 6. Justering af askekasse (højde i forhold til kedel)       | afsnit 2.6 |
| 7. Elektrisk tilslutning                                    | afsnit 3   |
| 8. Indstilling af parametre                                 | afsnit 4   |

Vær opmærksom på, at tilslutning til og styring fra kedlens styring kun er mulig med software version 45/47 eller nyere. Styringerne kan opdateres – henvendelse til HS Tarm A/S.

Styring af askeudtaget ved hjælp af eksternt timer-relæ er også en mulighed, men en færdig løsning leveres ikke af HS Tarm A/S.

### 2.1 Afmontering af nederste dør og nederste askelåge

Åben den nederste dør og afmonter ved at fjerne skruerne, der holder de to hængsler fast til kabinettet.

Afmonter ligeledes de to magneter i den modsatte side.

Gem mindst 4 af de afmonterede skruer – de skal bruges i næste trin.

De to plastik fingerskruer, der holder nederste askelåge skrues af og **gemmes**. Den nederste askelåge tages af – skal ikke bruges igen, men kan eventuelt gemmes til senere brug.

### 2.2 Påsætning af de 2 sorte sidepaneler

De to sidepaneler (pos 7 på resevdelsestegningen side 3) har både en praktisk og en æstetisk funktion. Panelerne skjuler de åbne kanter rundt om askekassen, men de sikrer samtidig korrekt placering af askekassen.

Panelerne skrues på kabinettets front ved hjælp af de 4 gemte skruer fra trin 1 og de presmøtrikker, som holdt hængslerne og magneterne.

Panelerne vendes, således at den lukkede side vender ud ad mod siderne af kedlen.

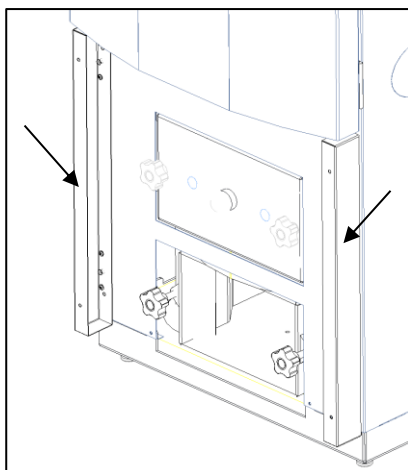

### 2.3 Montage af askeplader inde i kedlen

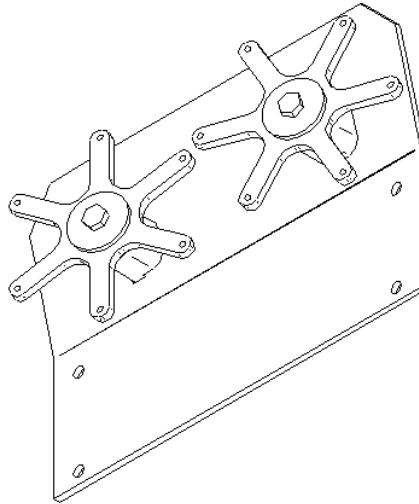

De 2 askeplader inklusive stjerner er ens.  
De skal monteres i bunden af kedlens brændkammer.

I kedlens bund findes 4 skruer monteret i gevindhuller. Skruerne afmonteres (skal ikke bruges igen), og de 2 askeplader lægges ind oven på hinanden, således at de 4 huller i hver plade ligger over hinanden.

De 4 medleverede skruer (M8x25 mm) monteres gennem hullerne i askepladen og i gevindhullerne i bunden af kedlen.

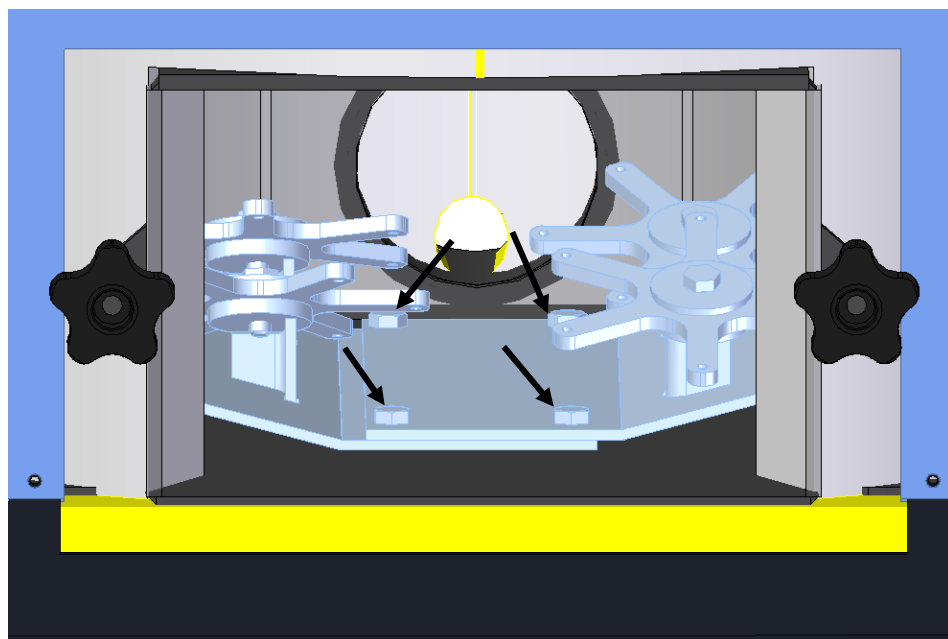

## 2.4 Montage af ny askelåge med udløbstud

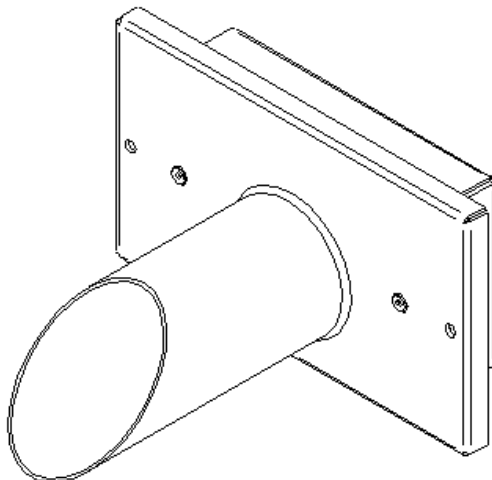

Askelågen med udløbstud monteres i stedet for den gamle afmonterede askelåge.  
Der anvendes de samme plastik fingerskruer.

Lågen skal vende som vist på nedenstående billede:

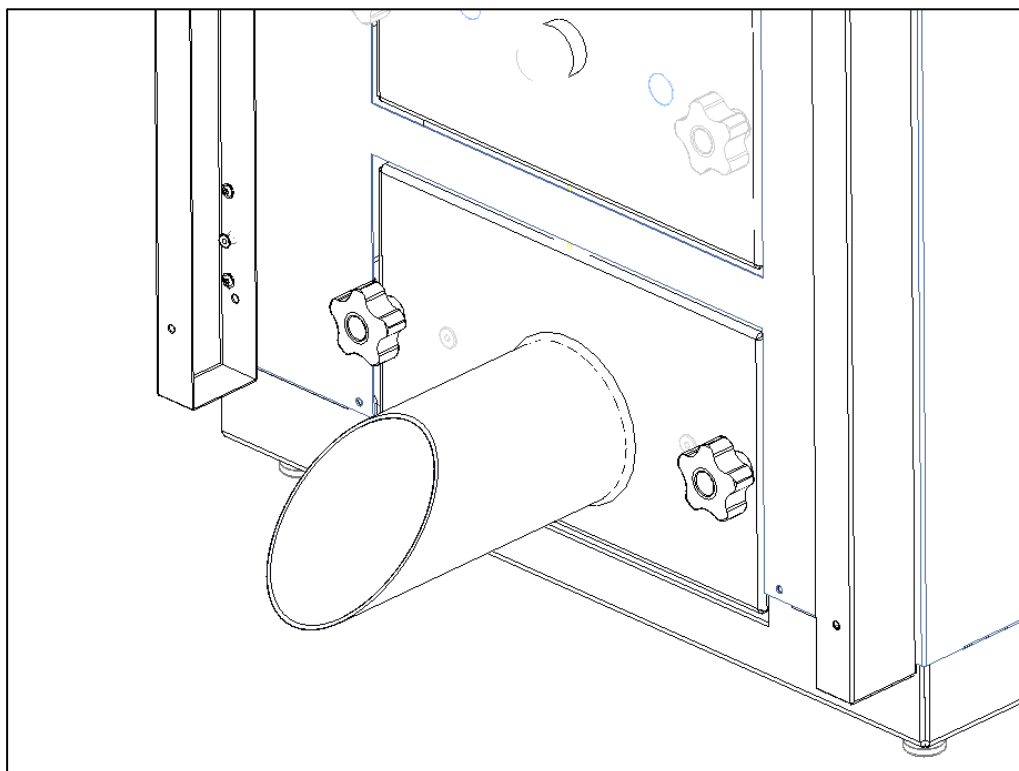

## 2.5 Montage af askesnegl med gearmotor

På bagsiden af kedlen nederst findes et firkantet sort dæksel. De 4 skruer (**skal bruges igen**) løsnes og dækslet afmonteres.

Den røde silikonepakning skal **genavendes**. Denne skal monteres mellem motorpladen (pos. 10 på reservedelstegningen) og flangen på kedlen.

Den samlede gearmotor og snegl stikkes ind gennem hullet på bagsiden af kedlen og ud gennem tuden på den monterede askelåge.

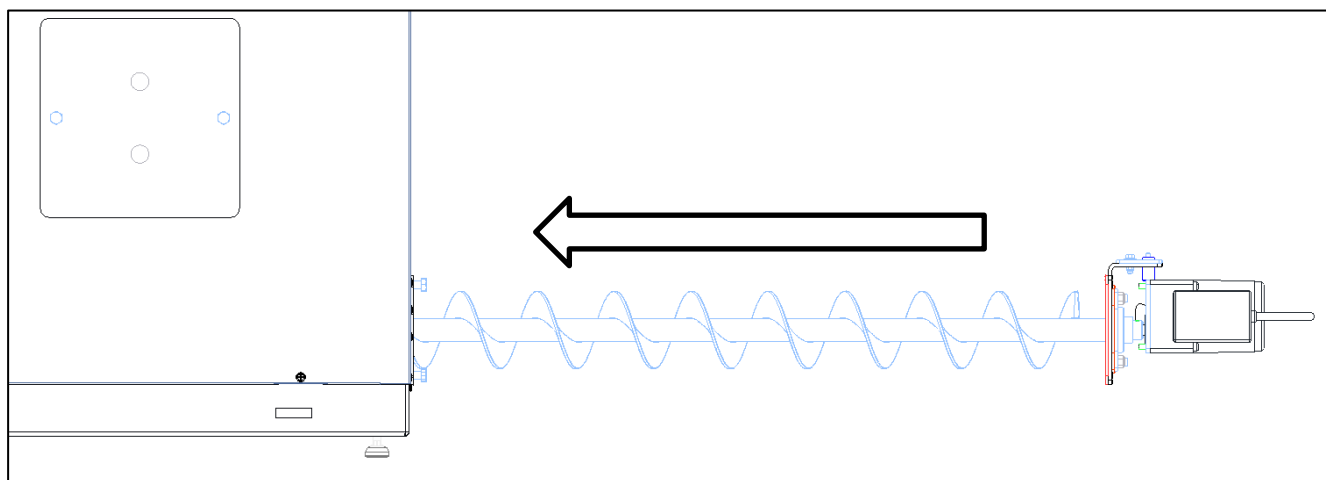

Motorpladen spændes fast ved hjælp af de afmonterede skruer.

Sneglen får "indgreb" med stjernerne på askepladerne inde i kedlen. Når sneglen kører, drejer disse stjerner rundt.

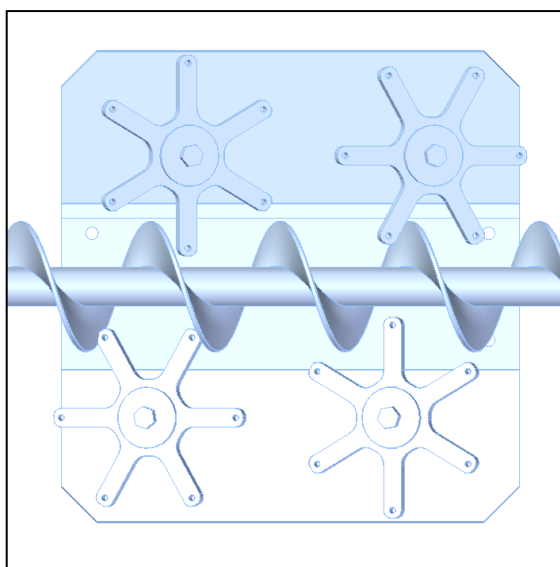

## 2.6 Justering af askekasse (højde i forhold til kedel)

Ved levering er askeudtaget justeret til at passe på en kedel, der står direkte på underlaget.

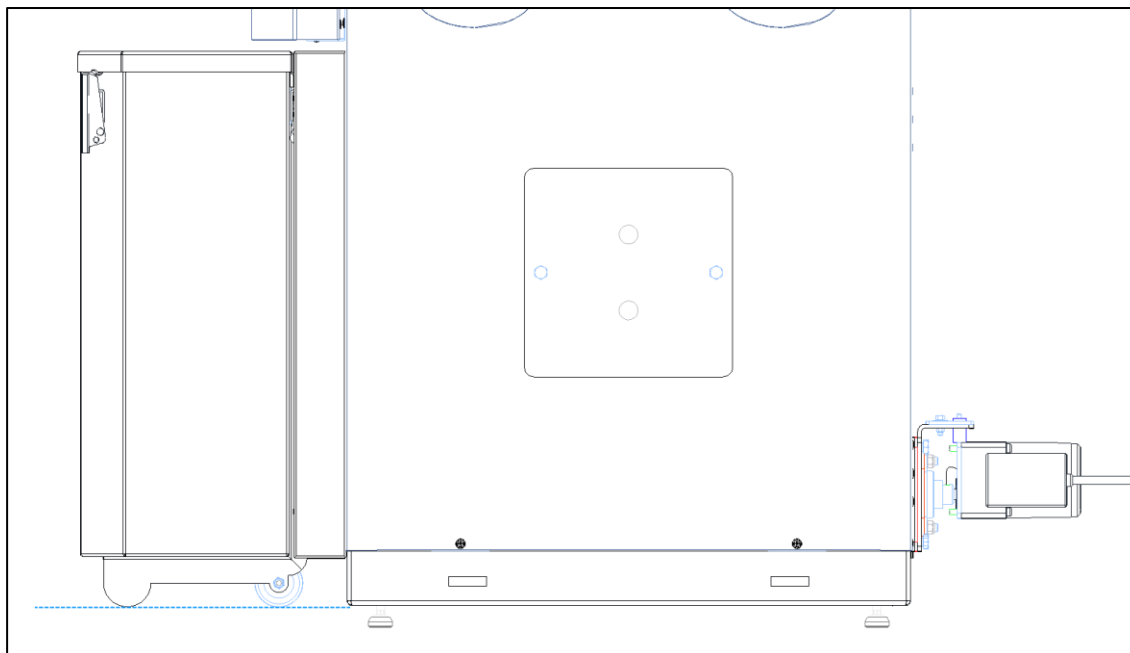

Hvis kedlen står på maskinsko, skal askekassens højde justeres. Dette betyder, at selve askekassen skal flyttes i forhold til askekassens "vogn".

**VIGTIGT: Justeringen skal foretages således at tuden på askelågen passer i højde med centrum af indføringshullet i askekassen. Ellers bliver systemet utæt.**

Tilpasning af askekasse i forhold til kedelhøjde.

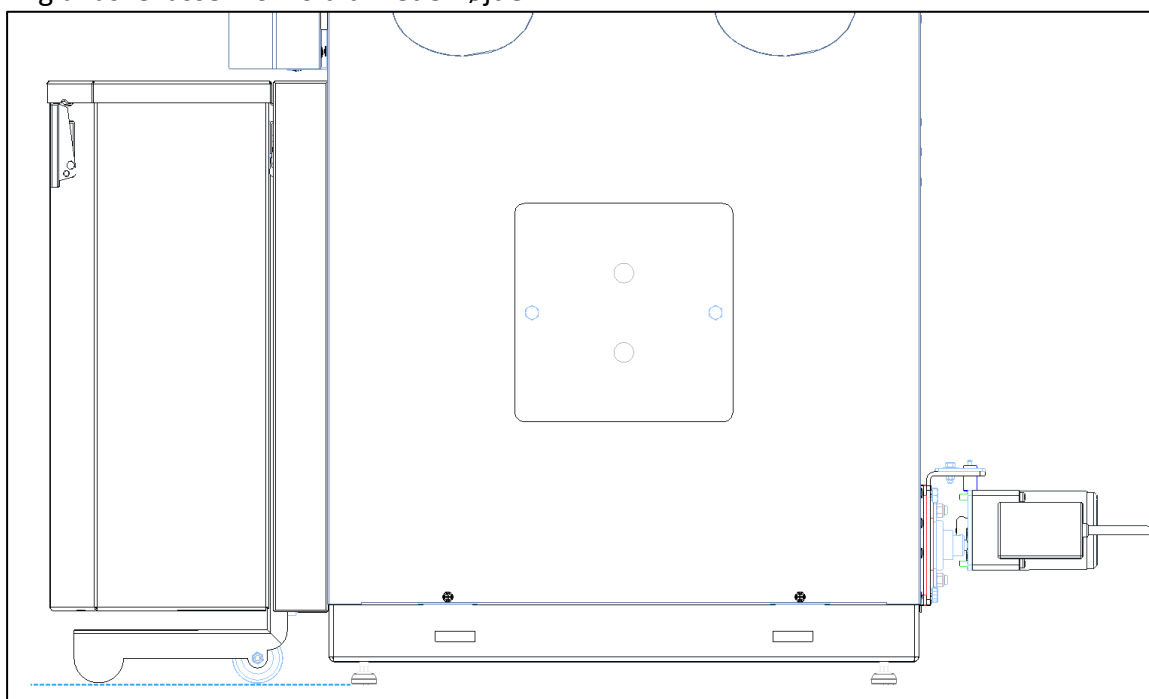



Askekassen er fastspændt til vognen ved hjælp af 4 skruer.

Start med at afmontere vognens håndtag og fjerne skydespjældet for anføringshullet:

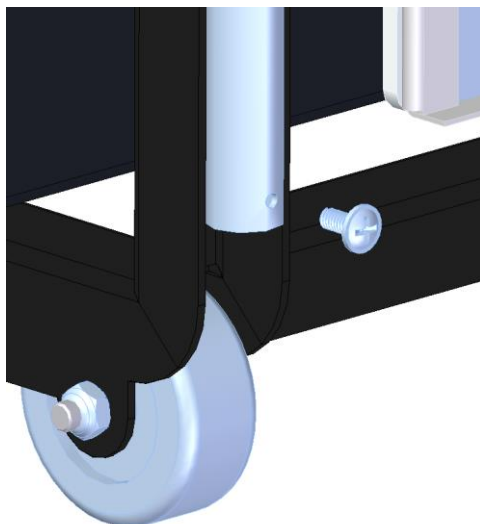

Nederst på håndtaget i begge sider løsnes og fjernes de 2 stop-skruer (**skal senere monteres igen**). Herefter kan håndtaget løftes ovenud af føringsrørene.

De 4 skruer inde i rammen løsnes, og kassen trækkes til den ønskede højde.

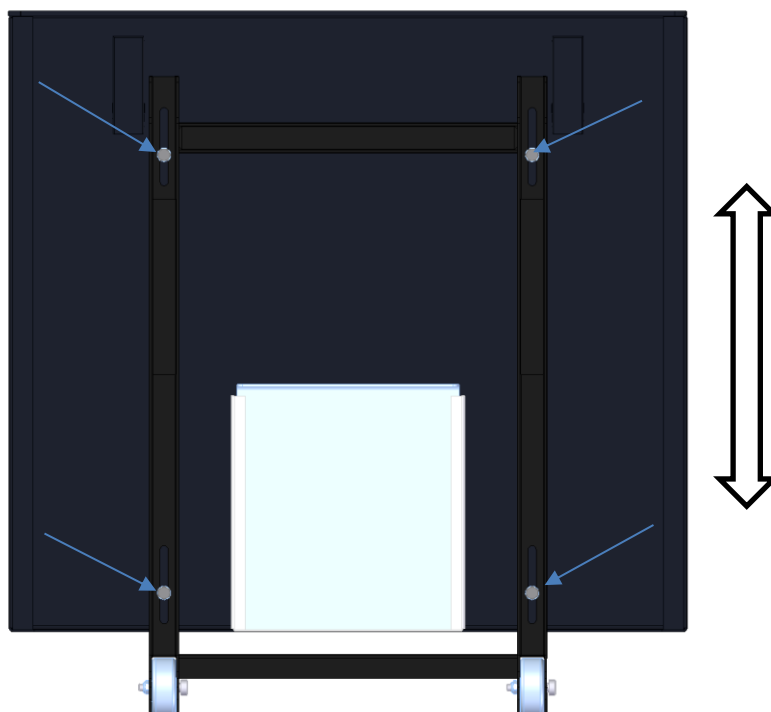

Når den korrekte højde er fundet, spændes de 4 skruer fast igen.

Håndtaget monteres igen og ligeledes stop-skruerne på dette.

Skydespjældet skal først anvendes når askekassen på en senere tidspunkt skal tømmes.

### 3. Opkobling af elforbindelser

#### Elforbindelsesskema:

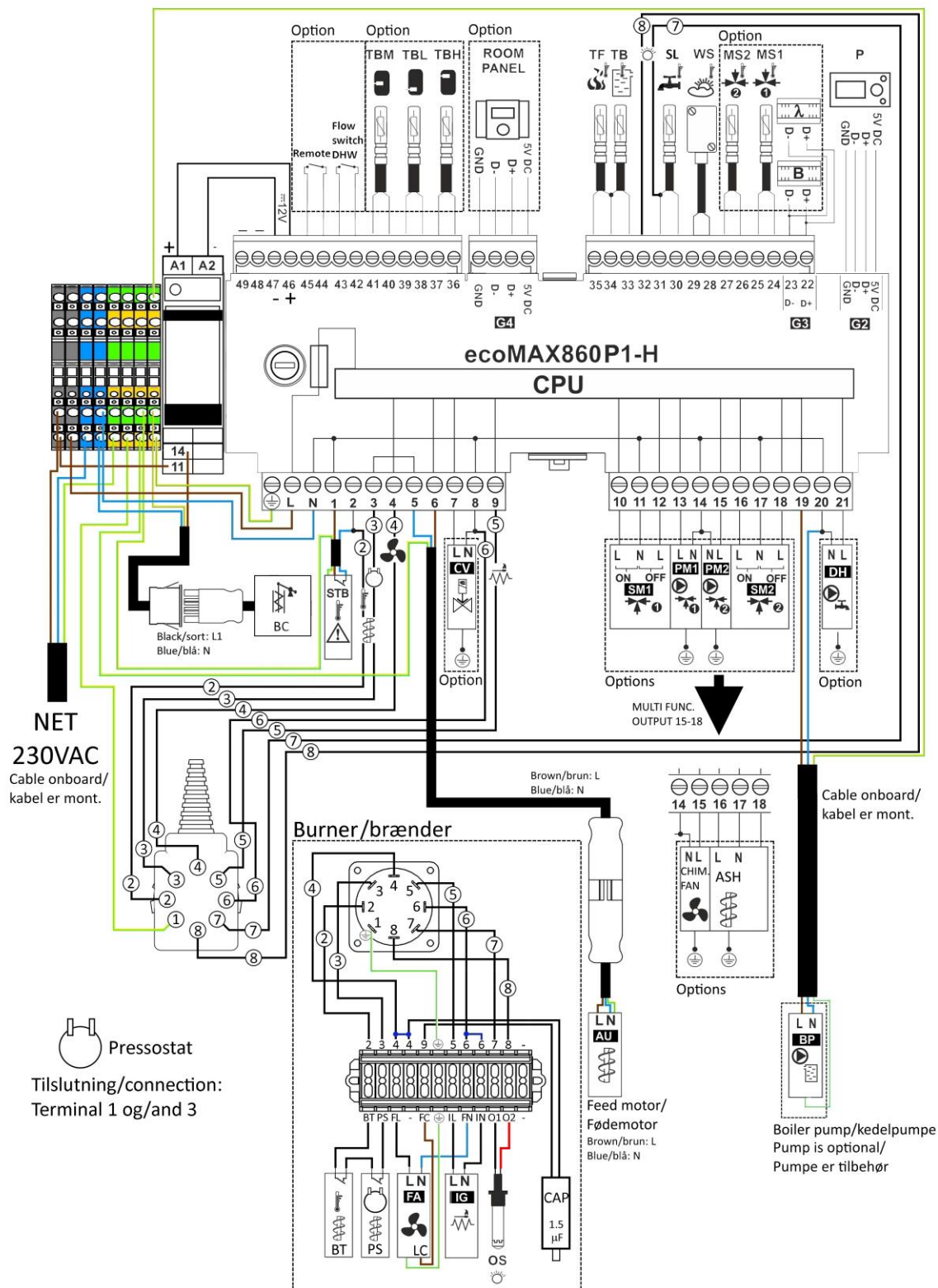

Et 3-leder kabel ( $3 \times 0,75 \text{ mm}^2$ ) forbindes med det 3-polede hun-stik som sidder på gearmotoren. Den anden ende af kablet skal forbindes til **klemmerne 16 og 17** på kedelstyringens Modul A.

## 4. Indstilling af parametre

Ved styring af askeudtaget fra kedlens styring anvendes hardwaren til blandekreds 2. Dette betyder, at man ikke både kan have 2 blandekredse og askeudtag styret fra kedlens styring samtidig.

Varmekreds 1 kan fortsat anvendes, og hvis der er behov for yderligere blandekredse, skal styringen udbygges med et Modul B, som bl.a. giver mulighed for 2 ekstra blandekredse.

### 4.1 Aktivering af udgang

V1 – software:

I **Installatørmenuen/Udgang 15-18** vælges indstillingen **Multi-funktion**.

I **Installatørmenuen/Kedelindstillinger** findes nu optionen **Askeudtag**.

Under denne option kan funktionen aktiveres:

**Installatørmenuen/Kedelindstillinger/Askeudtag/Aktivering**

Sæt til ON.

V2 – software:

I **Installatørmenuen/Kedelindstillinger** findes Outputs 15 – 18.

Vælg **Outputs 15 – 18 mode** og vælg herunder **Multi-funktion**.

Vælg nu **Askeudtag** og vælg **ON**

### 4.2 Indstilling af driftsparametre

Når funktionen er aktiveret, kan driftsfrekvensen for askeudtaget indstilles:

**Installatørmenu/Kedelindstillinger/Askeudtag/Driftsfrekvens**

Ligeledes kan køretiden for gearmotoren indstilles under:

**Installatørmenu/Kedelindstillinger/Askeudtag/Køretid**

Indstillingerne afhænger af de aktuelle driftsforhold (brændsel og ydelse).

Fra fabrikken er systemet indstillet til at køre i 20 sekunder med et interval på 1½ time.

For at undgå at køre eventuel varm aske og/eller gløder ud i askekassen, kan gearmotoren maksimalt køre i 30 sekunder af gangen.

Sæt systemet i drift med fabriksindstillingerne, hold øje med funktionen, og foretag efterfølgende eventuelt nødvendige efterjusteringer. Der er ingen grund til at systemet kører mere end højest nødvendigt – undgå derfor at sætte systemet til at køre oftere end nødvendigt.

